

Rozvaděč technologické linky

Odvodňování a zahušťování kalů



Je použit skříňový rozvaděč pro automatizované řízení technologické linky zahušťování (odvodňování) komunálních a průmyslových kalů s možností přepnutí na ruční ovládání.

Pro řízení technologického postupu je programovací automat vybaven zobrazovací jednotkou. Pro vizualizaci nadřízeným systémem je celek navíc doplněn komunikačním modulem.

Skříň rozvaděče je v provedení IP 43 s povrchovou úpravou práškovou barvou v odstínu RAL-7032 s nuceným oběhem chladicího vzduchu.

Plynulý rozběh odstředivky a možnost změn otáček dávkovacích čerpadel jsou zabezpečeny třemi frekvenčními měniči se vstupními filtry.

Rozvaděč je dále vybaven ovladači, signálními a jistícími prvky, hlavním vypínačem, měřením spotřeby elektrické energie, provozními hodinami pro jednotlivé pohony a digitálním ukazatelem průtoku kalu a roztoku flokulantu.

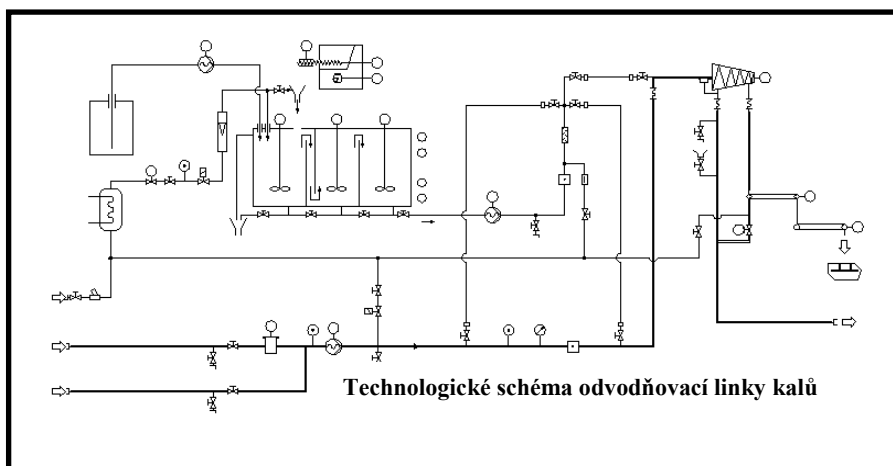

Rozšíření základní dodávky :

- krytí IP 54
- uzavřený systém chladicího vzduchu s klimatizační jednotkou
- grafická operátorská jednotka
- kabelové propojení a oživení technologické linky

ESB Rozvaděče, a.s.
K terminálu 7
619 00 Brno

tel.: +420 515 502 530, 515 502 532
mobil: +420 602 861 671, 724 218 935
fax: +420 515 502 501
e-mail: obchod@esb-rozvadece.cz

www.esb-rozvadece.cz

Společnost je držitelem
certifikátů:
ČSN EN 9001:2001
ČSN EN 14001:2005
ČSN EN 18001:2008